

 **Optimas**[®]
Spezialist für Pflaster-Verlegetechnik

Betjeningsvejledning

Stenfugekost "Mini" - til stenfuger



Optimas Maschinenfabrik H. Kleinemas GmbH
Industriestrasse 12 26683 Saterland
tel.: 04498 9242-0 fax: -42 www.optimas.de

Tekniske specifikationer

Motor: Honda GXV 160 H 2 benzinmotor

Kubikindhold: 163 cm³

Effekt: 4,0 KW

Drejningsmoment: 10 Nm

Anvendt olie: 15W40

Vægt: 68 Kg

Bredde: 1,1 m

www.delpin.dk

Transport

OBS:

For at transportere Stenfugekosten tages fat i de sorte rammer i siden (fig. 1).

Surreremmene skal fastgøres til den sorte sideramme.

(1)

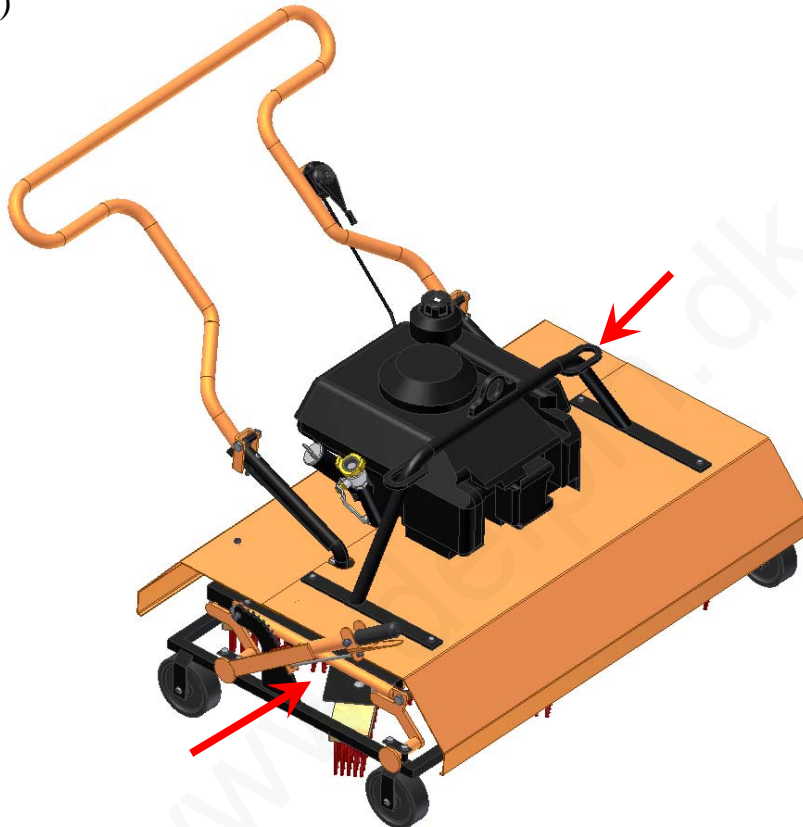

Vigtigt: Für Tag ikke fat i gevindstangen i forbindelse med transport, da den meget let kan blive bøjet. (Fig. 2.)
Hold altid maskinen vandret, da der ellers kan opstå forstyrrelser i motordriften.

(2)

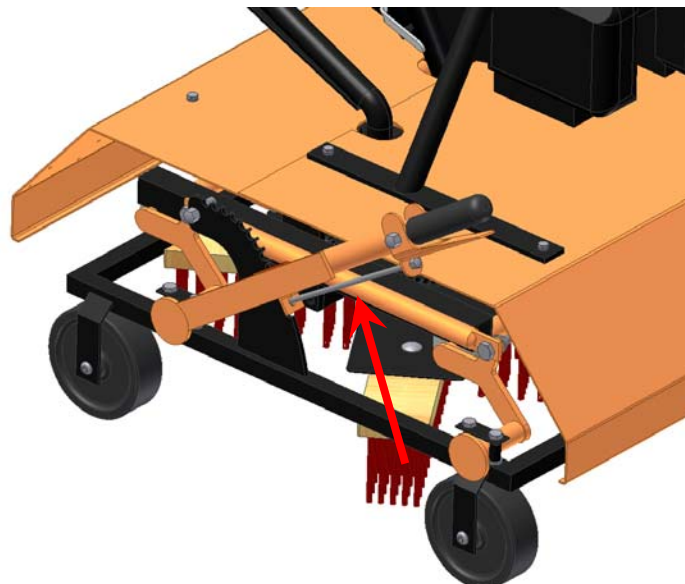

Ibrugtagning

Efter overstået transport klappes styregrebet op og sættes i indgreb. Inden transport løsnes styregrebet og klappes frem.



Påfyld olie 15W40 og benzin blyfri normal.



Forberedelse

1. Før opfyldning udkastes fyldmaterialet på belægningsfladen.
2. Tjek motorens benzin- og oliestand.
3. Kontroller kæde- og kileremsspænding:
 - Til det skal kappen aftages. Ved et kraftigt tryk ind på kæde og kilerem må disse kun give efter, hvad der svarer til bredden af en tommelfinger.
 - For at spænde efter løsnes først kontramøtrikken, hvorefter skruen spændes.

kontramøtrikken, kilerem og kæde:

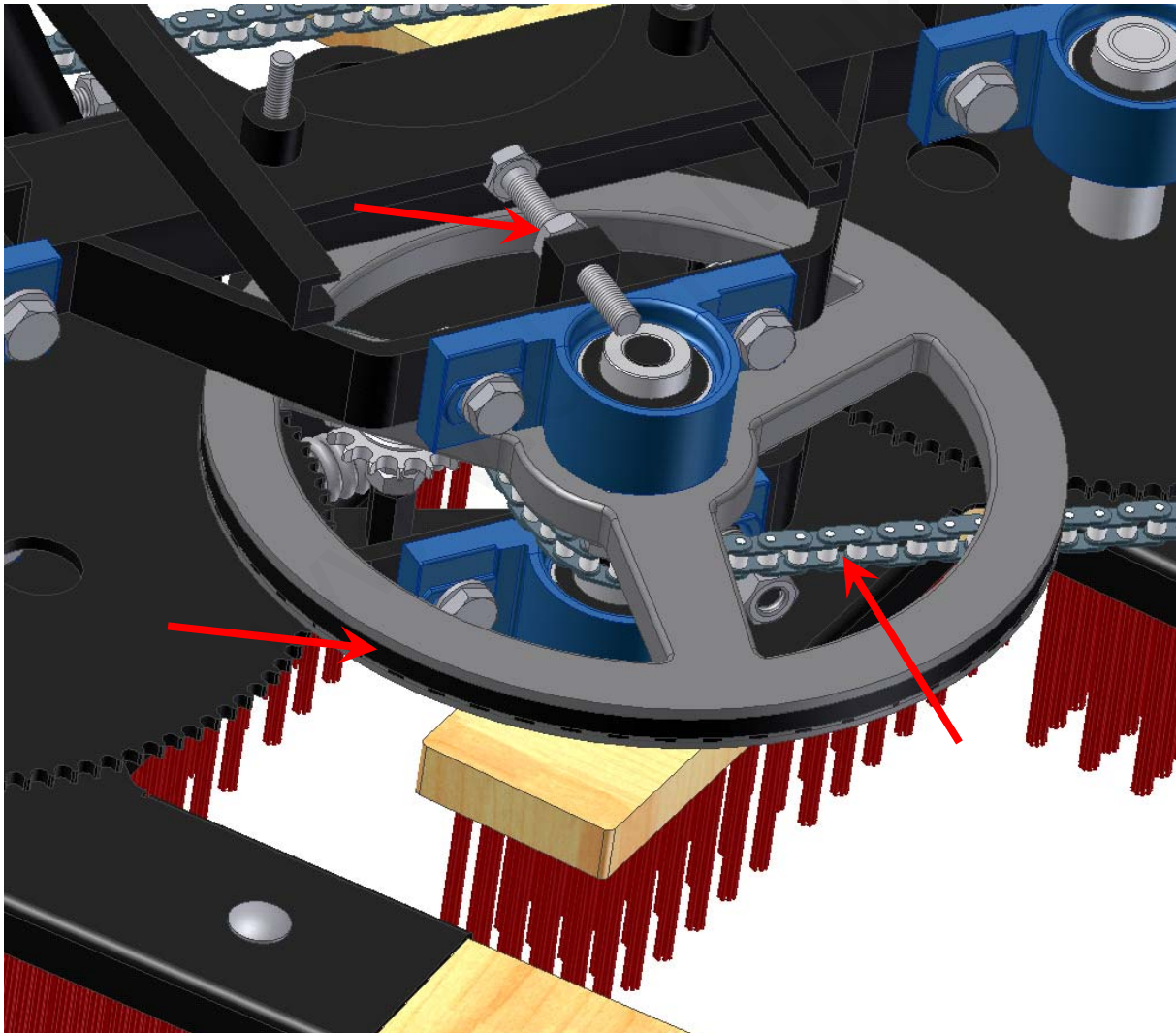

Betjening

Stenfugekosten er beregnet til fuldstændig opfyldning af mellemrum mellem lagte sten.

Start:

Transportarm ned, således at kostene løfter sig fra jorden.
Sæt vandslangen på slangestudsens.
Gashåndtag i startstilling "Choke Position" dvs. gashåndtaget helt ned. Undgå choke, når motoren er varm; ved varm motor indstilles gassen til lidt over tomgang, dvs. gashåndtag næsten helt op.
Træk i kablet, indtil der mærkes en modstand, hvorefter der trækkes kraftigt i kablet for at starte motoren.
Gashåndtag i driftstilling, dvs.: ca. 2 cm over startstilling.

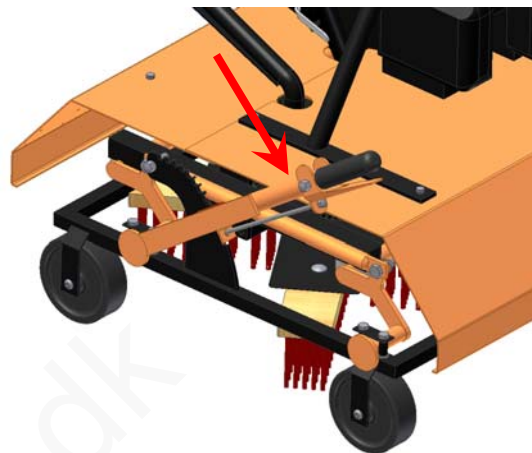

Drift:

Bring kost i position.
Der løftes lidt op i transportarmen, indtil berører stenfladen let.
Åbn for vandet, og skub kosten fremad i et jævnt tempo. Stenfugekosten kører på hjul, og kostene frembringer en tyndtflydende sand-vand-blanding, som udfylder fugerne nedefra og opad.

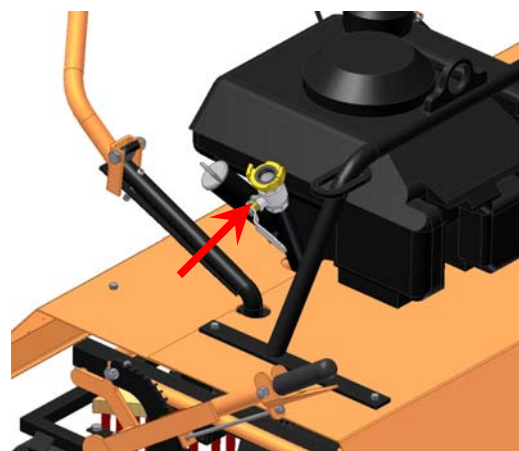

Skift af kæde

- Afmonter kostekryds
- Åbne kædelås og afmonter kæde
- Monter ny kæde (se tegning) og kædelås
- Monter kostekryds igen

